

Jabra CRUISER 2

<http://www.jabra.com/sites/mobile/ee-uk/products/pages/jabracruiser2.aspx>

Bluetooth® autokomplekti kasutusjuhend

1. TÄNAME!

Täname Sind Jabra CRUISER 2 Bluetooth® autokomplekti ostmise eest ja loodame, et jääd selle kasutamisega rahule.

Palun loe enne seadme kasutamist käesolev kasutusjuhend läbi, et saaksid selle funktsioone maksimaalselt kasutada.

SÕIDA OHUTULT!

Mobiiltelefoni kasutamine autojuhtimise ajal hajutab juhi tähelepanu, mis võib suurendada õnnetuse tõenäosust.

Autosõidu ajal helistades räägi lühidalt ning ära tee märkmeid ega loe dokumente. Enne kõnele vastamist vaata kindlasti liiklusolusid. Kui liiklus- ja teeolud seda nõuavad (nt halb ilm, tihe liiklus, lapsed autos, keerulised ristmikud või manöövrid), pargi auto enne kõnele vastamist teeserva.

PEA MEELES – EELKÕIGE AUTOJUHTIMINE, MITTE HELISTAMINE! JÄRGI KOHALIKKE SEADUSI.

Jabra CRUISER 2

2. TUTVUSTUS

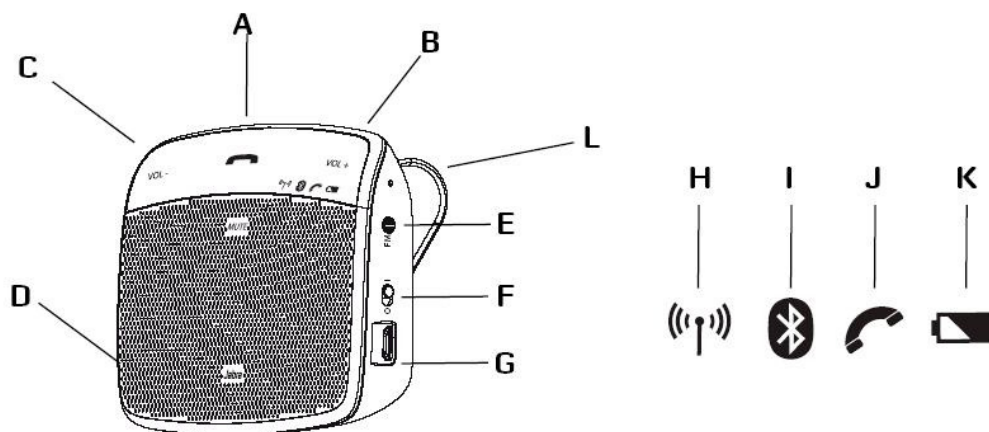

A- Kõne vastuvõtmise/lõpetamise nupp	G - Laadimispesa
B - Heli valjemaks	H - FM saatja staatuse indikaator
C - Heli vaikssemaks	I - Bluetooth staatuse indikaator
D - Hääletu nupp	J - Kõne staatuse indikaator
E - FM nupp	K - Aku indikaator
F - Sisse/välja lülitamise - nupp	L - Klamber

3. FUNKTSIOONID

Kõne vastuvõtmine	Pimedas sõitmise režiim**
Hääldeb helistaja nimeliselt	Helitugevuse muutmine
Kõne lõpetamine	Edastab telefonist muusikat
Kõnest keeldumine*	FM saatjaga kõnede/muusika juhtimine ja edastamine autostereosse
Häälvalimine*	Advanced Multiuse™ - Ole ühenduvuses 2 aktiivse Bluetooth seadmega sama aegselt
Viimase numbri kordusvalimine*	Kõnede suunamine
Kolmanda osapoolega helistamine*	

*Kontrolli, kas telefon toetab antud funktsioone.

**Pimedas sõitmise režiim võimaldab kõik seadme valgusindikaatorid välja lülitada, et need ei segaks juhti

PÕHIOMADUSED

Kõneae kuni 14 tundi	Kaal 85g
Ooteae kuni 300tundi	Tööraadius kuni 10m
Kaks mikrofoni	HFP,HSP,A2DP,AVRCP,PBAP Bluetooth profiilid
DSP Müra- ning kajaeemaldus	Bluetooth 2.1 + EDR
Häälteadaanded	e-SCO heli kvaliteedi parandamiseks
A2DP profiil muusika edastamiseks	Aku laadimine – autolaadija või USB kaabel
FM Saatja	

4. ALUSTAMINE

Kõne vastamise/lõpetamise nupp täidab erinevaid funktsioone vastavalt selle vajutamise kestvusele.

- **Vajuta korraks** - Vajuta lühidalt
- **Vajuta 2x korraks** - Vajuta lühidalt 2x järjest
- **Vajuta** - Umbes 1 sekund
- **Vajuta ja hoia** - Umbes 5 sekundit

LAE AUTOKOMPLEKT

Sinu autokomplekt kasutab laetavat akut, mis tuleb enne seadme esmakordset kasutamist täielikult täis laadida (ca 2 h).

1. Ühenda autolaadija/USB kaabel seadmega, laadimise ajal on aku LED indikaator PUNANE

2. Aku on täislaetud kui aku LED indikaator on ROHELINE.

!HOIATUS: Kasuta seadme laadimiseks ainult kaasasolevat laadijat. Muude laadijate kasutamine võib autokomplekti rikkuda.

NB! Aku eluiga lüheneb tunduvalt kui akut ei laeta pikema aja jooksul. Seega soovitame akut laadida vähemalt kord kuus, isegi kui seadet ei kasutata.

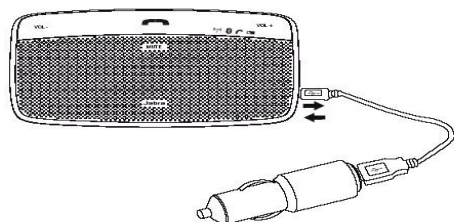

AUTOKOMPLEKTI SISSE/VÄLJALÜLITAMINE

Sisse/väljalülitamiseks lükka Sisse/välja lülitamise – nuppu

Jabra AutoOff – seade lülitub automaatselt välja 10 minutit peale telefoniga ühenduse katkemist. Lahkudes autost ei ole Sul vaja seadet väljalülitada, seade teeb seda ise. Vajuta korraks Kõne vastuvõtmise/lõpetamise nupp, et seade uuesti sisse lülitada

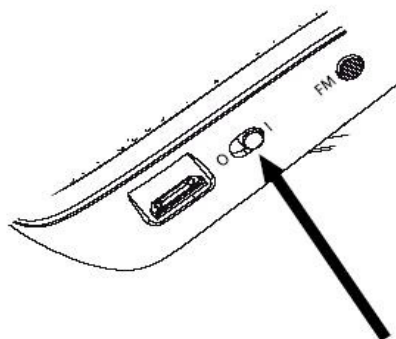

SIDUMINE TELEFONIGA

1. Veendu, et autokomplekt on sisselülitatud.
2. **Vajuta ja hoia** kõne alutamise/lõpetamise nuppu kuni kuuled häälteadannet "Pairing Mode" .
3. Seadista oma Bluetooth telefon autokomplekti tuvastama, järgides telefoni kasutusjuhendit. Tavaliselt tuleb valida oma telefonis: "Seaded", "Ühendus" või "Bluetooth" menüü ning seejärel valida Bluetooth seadme tuvastamine. Sinu telefon leiab Jabra CRUISER 2 autokomplekti ja küsib, kas siduda end sellega. Kinnitamiseks vajuta klahvile "yes" või "OK". Sisesta parool või PIN4 = 0000 (4 nulli), seejärel vajuta klahvile "yes" või "ok".

Ebaõnnestumisel proovige seadmeid uuesti siduda (vt ülaloodud punkte 1-3)

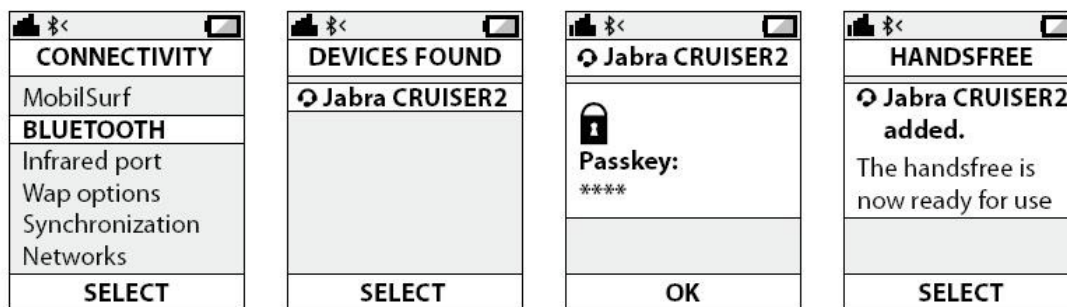

SEADME AUTOSSE PAIGALDAMINE

Parima helikvaliteedi saavutamiseks asetage Jabra CRUISER 2 seade päikese sirmile enda ette ning rääkige otse seadmesse.

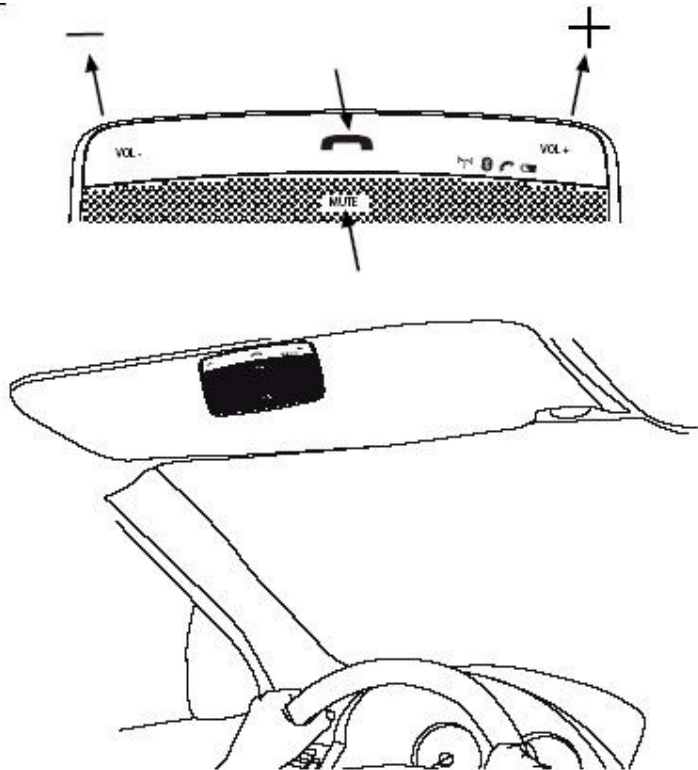

5. KUIDAS...

Vastata kõnele – Vajuta korraks kõne vastamise/lõpetamise nuppu

Lõpetada kõne – Vajuta korraks kõne vastamise/lõpetamise nuppu

Helistada - Kasutades telefoni klaviatuuri, vali number ja seejärel vajuta helistamise klahvi, kõne suundub automaatselt autokomplekti. Kui Sinu telefon ei toeta antud funktsiooni siis peale telefonis numbri valimist **Vajuta korra**ks **Cruiser 2** kõne vastamise/lõpetamise nuppu ja kõne suundub autokomplekti.

Keelduda kõnest* – **Vajuta Cruiser 2** kõne vastamise/lõpetamise nuppu, kui telefon heliseb.

Kasutada häälvälimist* - **Vajuta** Cruiser 2 vastamise/lõpetamise nuppu ja ütle selle inimese nimi, kellele Sa soovid helistada. Mitte kõik Bluetooth telefonid ei toeta häälvälimist Bluetooth'i kaudu. Kontrolli oma telefoni tootjalt. Häälvälimise kasutamiseks tuleb Sul eelnevalt salvestada oma telefonis häälkäsklused. Paremaks vastuvõtuks salvesta häälkäsklused autokomplekti kasutades, kui Su telefon seda võimaldab.

Valida uuesti viimati valitud numbrit*- **Vajuta 2x korra**ks **Cruiser 2** kõne vastamise/lõpetamise nuppu.

Kõne ajal mikrofoni vaigistamine* – **Vajuta Hääletu** nuppu kuni kuuled helisignaali, et mikrofoni vaigistada. **Vajuta Hääletu nuppu** uuesti kuni kuuled helisignaali, et seade tavaolekusse tagasi saada

Helitugevust reguleerida – **Vajuta** helitugevus + või helitugevus – (FM režiimis kasuta autostereo helitugevuse nuppu)

Kolmanda osapoolega kõne – **Vajuta** kõne vastamise/lõpetamise nuppu, et panna aktiivne kõne ootele või valida kõne kolmandale osapoolele. **Vajuta korra**ks kõne vastamise/lõpetamise nuppu, et aktiivne kõne lõpetada.

Kõne suunamine autokomplekti ja telefoni vahel – Vajuta kõne ajal Cruiser 2 kõne vastamise/lõpetamise nuppu kuni kuuled helisignaali, kõne suundub autokomplektist telefoni või tagasi autokomplekti.

Pimedas sõitmise režiim – kui seade on ooterežiimis vajuta korraga **Helitugevus +** ning **FM** nuppe, seadme indikaatorid kustuvad. Indikaatorid süttivad uuesti kui vajutada nuppe veel kord. Seade lülitub sisse alati põlevate indikaatoritega.

* Kontrolli, kas telefon toetab funktsioone.

6.INDIKAATORID

Indikaator	Staat
Bluetooth staatuse indikaator vilgub pidevalt	Sidumisrežiim
Bluetooth staatuse indikaator põleb	Seade on ühendatud telefoniga
Bluetooth staatuse indikaator vilgub 2 sekundi järel	Seade on ooterežiimis, ühendus telefoniga puudub
Kõne staatuse indikaator vilgub 1 sekundi järel	Sissetulev kõne
Kõnestaatuse indikaator põleb	Kõne aktiivne
FM staatuse indikaator põleb	FM režiim
FM staatuse indikaator vilgub 1 sekundi järel	FM sageduste skännimine
Kõne staatuse ja Bluetooth staatuse indikaatorid vilguvad	Keele valimine
Aku staatuse indikaator põleb (PUNANE)	Tühjenev aku

7. HÄÄLTEADAANNETE KEELE MUUTMINE

Häälteadaanded võimaldavad teile turvelisema ning mugavama CRUISER 2 kasutamise. Toetatud on 4 keelt antud järjekorras:

1 Inglise
2 Hispaani
3 Saksa
4 Prantsuse

Vaikimisi keel on Inglise. Keele muutmiseks:

1. Sisene sidumisrežiimi; Selleks **Vajuta ja hoia** kõne vastuvõtmise/lõpetamise nuppu kuni kuuled häälteadaannet ”*Pairing mode.*”
2. **Vajuta** FM nuppu kuni kuuled hetkel valitud keelt.
3. **Vajuta korra**s Helitugevuse + või – nuppu, et valida sobiv keel.
4. Vali sobiv keel ning **Vajuta** FM nuppu ning kuuled uut keelt.

Häälteadaandeid on võimalik täielikult välja lülitada. Valides uue keele valimise ajal märguandetooni (piiks), lülitate te häälteadaanded välja. Keele pakette on võimalik muuta(vene keele lisamine):

<http://www.jabra.com/Sites/Mobile/EE-UK/Products/Pages/JabraCRUISER2.aspx?tab=support>

8. MUUSIKA MÄNGIMINE

Veendu, et seade ja telefon on ühendatud. Muusika mängimine telefonist kandub automaatselt teie autokomplekti. Kui teie telefon antud funktsiooni ei toeta, siis **Vajutage** kõne vastuvõtmise/lõpetamise nuppu, et edastada muusika telefonist autokomplekti. Sissetuleva kõne puhul peatatakse muusika automaatselt. Kõne

lõppedes jätkab muusika mängimist.

8. JABRA CRUISER 2 KASUTAMINE MITME SEADMEGA

Jabra Cruiser 2 võimaldab kasutada kahte mobiiltelefoni või muud Bluetooth seadet korraga. Kui te räägite ühe telefoni abil ning teine heliseb, on teil võimalus kõne ootele panna vajutades kõne vastamise/lõpetamise nuppu või keelduda teisest kõnest vajutades 2x kõne vastamise/lõpetamise nuppu

9. TELEFONIKONTAKTIDE ÜLEKANDMINE CRUISER 2-te

Esimest korda ühendades oma telefoni ning Jabra Cruiser 2'te kontaktse teie telefoniraamat automaatselt üle.

10. FM SAATJA KASUTAMINE

FM saatja võimaldab kõnede ning muusika edastamist läbi teie autostereo, kui CRUISER 2 ning autoraadio on seadistatud ühele sagedusele.

1. Ühenda telefon ning CRUISER 2
2. **Vajuta** FM nuppu, et sisenede FM režiimi. FM staatuse indikaator hakkab põlema (PUNANE) ja teatatakse FM sagedus.
3. Seadista oma raadio samale FM sagedusele ning oledki valmis muusika ning kõnede kuulamiseks läbi autostereo.

Kui FM saatjat ei kasutata, lülitub saatja 10 minutit pärast automaatselt välja.

11. FM SAGEDUSE MUUTMINE

Sisenedes FM režiimi kasutab Cruiser 2 muusika ja kõnede edastamiseks alati viimast kasutatud FM sagedust. Et FM saatja edukalt töötaks, on vaja leida vaba raadiosagedus. Vaba raadiosagedus on selline, mida ükski raadiojaam ei kasuta. Kui helikvaliteet ei ole rahuldav, siis vahetage FM sagedust.

1. Sisene FM režiimi
2. **Vajuta** helitugevuse + nuppu kuni kõlab "Searching" teadaanne.
3. Kui uus sagedus on leitud ja teavitatud, siis seadke oma raadio sellele FM sagedusele. CRUISER 2 salvestab automaatselt uue sageduse.

Vajutades korraks helitugevuse + või – nuppu saate sagedust muuta 0,1MHz võrra, see aitab teil saavutada parima helikvaliteedi.

FM SAATJA KASUTAMINE VÄLJA LÜLITATUD HÄÄLTEADEANNETEGA

Kui häälteadaanded on välja lülitatud, siis saate kasutada ühte järgnevatest sisse-programmeeritud sageduse kanalitest:

Kanali nr	Sisseprogrammeeritud sagedus	Aku staatuse indikaator	Kõne staatuse indikaator	Bluetooth staatuse indikaator	FM staatuse indikaator
1	88.1MHz	kustunud	kustunud	põleb	
2	88.3MHz	kustunud	põleb	kustunud	

3	88.5MHz	põleb	kustunud	kustunud	Vilgub
4	88.7MHz	kustunud	põleb	põleb	
5	88.9MHz	põleb	kustunud	põleb	
6	89.1MHz	põleb	põleb	kustunud	
7	89.3MHz	põleb	põleb	põleb	

FM Sageduse valimiseks:

Ühenda telefon ja CRUISER 2

1. **Vajuta** FM nuppu, et siseneda FM režiimi. Vaikimisi sagedus on 88.1MHz
2. **Vajuta** helitugevuse + või – nuppu, et valida eelmine/järgmine sagedus.
3. Seadke oma raadio samale FM sagedusele ning oletegi valmis muusika ja kõnede kuulamiseks läbi oma autostereo.

Märkus1: FM staatuse indikaator vilgub 1 sekundi järel sageduste vahetamise ajal.

Märkus2: Sageduste vahetamise ajal kõlab korduvalt märguandeton ning sagedusi saab ära tunda erinevate staatuse indikaatorite kombinatsioonide järgi (vt. ülalolevat tabelit)

12. HELISTAJA ID

Sissetuleva kõne korral teavitab CRUSER 2 häälteadaandega helistaja nime, kui teie telefon toetab PBAP profiili. Kui teie telefon toetab PBAP'd, aga teile helistav isik ei ole kontaktina salvestatud teie telefoniraamatusse siis teavitatakse helistaja nime asemel number.

Vaata lisaks: <http://www.jabra.com/Sites/mobile/EE-UK/Products/pages/CatSpeakerphone.aspx>

13. KORDUVAD KÜSIMUSED

1. Kui kaugel telefonist minu autokomplekt töötab?

Seade toimib tavaliselt 10 meetri raadiuses.

2. Kas minu autokomplekt töötab ka minu kodus oleva juhtmeta telefoniga?

Sinu autokomplekt ei ole mõeldud kasutamiseks juhtmeta telefonidega.

3. Kas minu autokomplekt töötab süle-, personaal- ja pihuarvutitega?

Sinu autokomplekt töötab seadmetega, mis ühilduvad Bluetooth 1.0

või uuema versiooni näitajatega ja toetavad autokomplekti ja/või käed-vabad profiili(e).

4. Kas miski võib põhjustada häireid minu telefonivestluses, kui ma kasutan oma autokomplekti?

Sellised seadmed nagu juhtmeta telefonid ja juhtmeta võrguseadmed võivad segada Sinu telefonivestlust, põhjustades tavaliselt sahvisevat heli. Mistahes häirete vähendamiseks hoida oma autokomplekt eemal sellistest seadmetest, mis kasutavad ja toodavad raadiolaineid.

5. Kas minu autokomplekt häirib autoelektronika, autoraadio või pardakompuutri tööd?

Sinu autokomplekt on tunduvalt väiksema võimsusega kui tavaline mobiiltelefon. Seega väljastab see ainult selliseid signaale, mis on vastavuses rahvusvahelise Bluetooth-standardiga. Järelikult pole

tõenäoline, et standardklassi elektroonikaseadmete töös tekiks mingeid häireid.

6. **Kas teised Bluetooth telefoni kasutajad saavad minu vestlust pealt kuulata?**

Sidudes autokomplekti oma Bluetooth telefoniga, lood Sa privaatse ühenduse ainult nende kahe Bluetooth seadme vahel. Sinu autokomplekti juures kasutatav juhtmeta Bluetooth tehnoloogia ei ole kolmandate isikute poolt jälitav, sest Bluetooth juhtmevabad signaalid on oluliselt madalama raadiosagedusega kui need, mida väljastavad tavalised mobiiltelefonid.

14. AUTOKOMPLEKTI HOOLDUS

1. Autokomplekti puhastamiseks kasuta puhast pehmet lappi, mis on kergelt niisutatud.
2. Kui Sa ei kasuta oma autokomplekti hoia see alati väljalülitatuna ja hästi kaitstuna.
3. Välti seadme jätmist kõrgete temperatuuride kätte (üle 60°C / 134°F), nagu kuuma sõidukisse või otsese päikesevalguse kätte. (Kõrgete temperatuuride käes hoidmine võib halvendada seadme tööd ja lühendada aku kasutuskestust.
4. Ära jäta autokomplekti või sellega kaasasolevat varustust vihma vm vedelike kätte.

15. SERTIFIKAADID JA OHUTUSTUNNISTUSED

Käesolev toode on CE-märgistatud vastavalt R&TTE direktiivi (99/5/EC) tingimustele.

Käesolevaga kinnitab GN Netcom, et see toode vastab direktiivi 1999/5/EC olulistele nõudmistele ja muudele tingimustele.

Vastavusdeklaratsiooni koopiat on saadaval aadressil: www.jabra.com.

! Palun arvestage, et käesolev toode kasutab raadiosagedusala, mis ei ole EL-s harmoniseeritud. EL-s on see toode mõeldud kasutamiseks Austrias, Belgias, Küprosel, Tšehhi Vabariigis, Taanis, Eestis, Soomes, Prantsusmaal, Saksamaal, Kreekas, Ungaris, Iirimaa, Itaalias, Lätis, Leedus, Luxemburgis, Maltas, Hollandis, Poolas, Portugalis, Slovakkias, Sloveenias, Hispaanias, Rootsis, Inglismaal ja EFTA riikidest Islandis, Norras ja Šveitsis.

Kasutajad ei tohi seadet mistahes moel muuta. Muudatused, mis ei ole selgesõnaliselt Jabra (GN Netcom) poolt heaks kiidetud, tühistavad kasutaja õiguse seadet kasutada.

Bluetooth

Bluetooth® sõnamärk ja logod on Bluetooth SIG, Inc. omand ja selliste märkide igasugune kasutamine GN Netcom'i poolt on lubatud. Teised kaubamärgid ja kaubanimed kuuluvad nende vastavatele omanikele.

16. GARANTII JA VARUOSAD

Jabra (GN Netcom) annab käesolevale tootele kõikide materjali- ja tootmisdefektide osas 1-aastase garantii alates ostukuupäevast. Garantiitingimused ja meie vastutus nimetatud garantii raames on järgmised:

- Garantii kehtib ainult tegelikule ostjale.
- Vajalik on ostušekk või mõni muu ostu tõendav dokument. Ilma selleta loetakse garantii alguseks tootele märgitud tootmiskuupäev.
- Garantii muutub kehtetuks, kui seerianumber, märgitud kuupäeva või tootesilt on eemaldatud, kui seade on valesti paigaldatud, seda on füüsiliselt kuritarvitatud, muudetud või remonditud selleks mittevõlitatud isiku poolt.
- Jabra (GN Netcom) vastutus toodete eest piirdub toote remontimise või asendamisega Jabra (GN Netcom) äranägemisel.
- Kõikide Jabra (GN Netcom) toodete puhul kehtib alates ostukuupäevast 1-aastane garantii kõikidele osadele, kaasaarvatud juhtmed ja pistikud.
- Garantii alla ei kuulu piiratud kasutuskestusega ja kuluvad komponendid, nagu mikrofoni tuulekaitsed, kuulari polstrid, dekoratiivdetailid, akud jm lisavarustus.
- Jabra (GN Netcom) ei vastuta mistahes õnnetuste või kahjustuste eest, mis tekkivad Jabra (GN Netcom) toote kasutamisest või valest kasutamisest.
- Garantii annab Sulle teatud õigused ja Sul võib veel olla muid õigusi, mis erinevad sõltuvalt piirkonnast.
- Kui kasutusjuhendis ei ole teisiti juhendatud, ei tohi kasutaja mingil juhul teostada käesoleva seadme juures hooldus-, reguleerimis- ega remonttöid, ei garantii ajal ega peale seda. Seade tuleb tagastada ostukohta, tehasesse või sellisteks töödeks volitatud firmasse.
- Jabra (GN Netcom) ei võta endale vastutust tarnimise käigus põhjustatud mistahes kahjude või kahjustuste eest. Jabra toodete igasugune remontimine selleks mittevõlitatud kolmanda isiku poolt muudab garantii kehtetuks.

17. SÕNASTIK

1 Bluetooth: Raadiotehnoloogia, mis on välja töötatud seadmete, nagu mobiiltelefonid ja autokomplektid, juhtmeteta ühendamiseks lühikese vahemaa tagant (10 m). Lisainformatsioon www.bluetooth.com

2 Sidumine: Protsess, mis loob ainulaadse ja krüpteeritud suhtluse kahe Bluetooth seadme vahel ja võimaldab neil omavahel suhelda. Bluetooth seadmed ei tööta, kui neid ei ole omavahel seotud.

3 Parool või PIN: Kood, mis tuleb telefonis sisestada, et saaks telefoni autokomplektiga siduda. Kui Sa oled oma telefoni autokomplektiga sidunud, siis tuvastavad telefon ja autokomplekt teineteist, telefon jätab tuvastamise protsessi vahele ning aktsepteerib automaatselt edastuse.

4 Bluetooth profiilid: Tööstusstandardi protokollid, mis määravad, kuidas Bluetooth seadmed omavahel suhtlevad. Bluetooth telefonid toetavad erinevaid profiile – enamused toetab autokomplekti profiili, kuid mõned toetavad ka käed-vabad profiili ja mõned toetavad mõlemat. Selleks, et mingit kindlat profiili toetada, peab tootja telefoni tarkvarale lisama teatud kohustuslikud funktsioonid.

5 Ooterežiim: Režiim, milles autokomplekt ootab passiivselt kõnet. Kui Sa oma telefoniga kõne lõpetad, läheb Su autokomplekt ooterežiimile.

Maaletooja: Telemark Hulgi OÜ, Laki 26, Tallinn. Tel. 6599150.

Toode vastab 1999/5/EC nõuetele. Vastavusdeklaratsiooni koopia on saadaval www.jabra.com